



AIRE ACONDICIONADO PORTÁTIL

Advertencia: Lea con atención este manual antes de usar el aparato y guárdelo para futuras consultas.
Para la mejora del producto el diseño y las especificaciones están sujetos a cambios sin previo aviso.
Consulte a su distribuidor o fabricante para obtener más detalles.

IMPORTADOR: MIDEA MÉXICO S. DE R.L. DE C.V.
AV. EUGENIO GARZA SADA 3820
COL. MAS PALOMAS
MONTERREY, N.L.
C.P. 64780 MÉXICO

MANUAL DE USUARIO

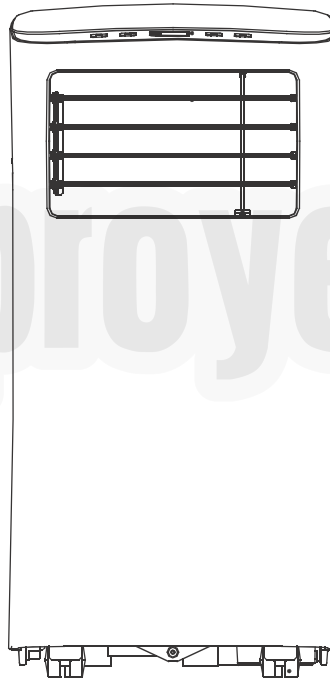

**MODELO:
MAP12C1PSP**

www.midea.com.mx

FELICITACIONES

- Muchas gracias por comprar nuestro producto.
- Todos nuestros productos han sido rigurosamente examinados antes de salir de fábrica para asegurar su estabilidad y solidez.
- En caso de dudas, especialmente referentes a la conexión e instalación de su artefacto, comuníquese a la brevedad con nuestro departamento de servicio al cliente.
- Para obtener más información y una presentación de más productos, visite nuestro sitio web www.midea.com.mx
- Lea atentamente y siga las instrucciones de operación e instalación y la demás información que se adjunta con el producto.
- Por favor, asegúrese de que el material de empaque se elimine de acuerdo con los requisitos medioambientales actuales.
- Mantenga todos los archivos en forma segura, para que pueda verlos en caso de algún problema o bien, para entregárselos al nuevo usuario, en caso de traspaso.

CONTENIDO

Precauciones de seguridad.....	3
Identificación de piezas.....	5
Ubicación.....	6
Kit de piezas.....	7
Instalación.....	8
Panel control.....	10
Instrucciones de funcionamiento.....	11
Mantenimiento.....	16
Diagnóstico de fallas.....	17
Notas de Diseño y gases fluorados.....	18
Especificaciones técnicas.....	19
Correcta eliminación del producto.....	19

PRECAUCIONES DE SEGURIDAD

Lea estas instrucciones antes de iniciar el proceso de instalación. Una instalación inadecuada puede causar daños a la unidad, su propiedad personal y también representa un riesgo para la seguridad personal.

- La instalación debe realizarse de acuerdo con las instrucciones de instalación. Una instalación inadecuada puede causar fugas de agua, descargas eléctricas o incendios.
- Utilice únicamente los accesorios y piezas incluidos y las herramientas especificadas para la instalación. El uso de piezas no estándar puede causar fugas de agua, descargas eléctricas, incendios y lesiones o daños materiales.
- Asegúrese de que el tomacorriente que está utilizando esté conectado a tierra y tenga el voltaje apropiado. El cable de alimentación está equipado con un enchufe de conexión a tierra de tres clavijas
- La información del voltaje se puede encontrar en el costado de la unidad.
- Instale la unidad en una superficie plana y resistente. De lo contrario, podrían producirse daños o ruidos y vibraciones excesivas.
- La unidad debe mantenerse libre de obstrucciones para asegurar el funcionamiento adecuado y para mitigar los riesgos de seguridad.
- No modifique la longitud del cable de alimentación ni utilice una extensión para alimentar la unidad.
- NO comparta una sola toma de corriente con otros aparatos eléctricos. Una fuente de alimentación inadecuada puede causar un incendio o una descarga eléctrica.
- NO instale el acondicionador de aire en una habitación húmeda, como un baño o lavadero. Demasiada exposición al agua puede causar cortocircuitos en los componentes eléctricos.
- NO instale la unidad en un lugar que pueda estar expuesto a gas combustible, podría causar incendio.
- La unidad tiene ruedas para facilitar el movimiento. Asegúrese de no usar las ruedas en una alfombra gruesa, ya que podrían causar vuelcos.
- NO operar una unidad que se ha caído o dañado.
- Utilice únicamente los accesorios incluidos y las piezas especificadas para la instalación. El uso de piezas no estándar puede causar fugas de agua, descargas eléctricas, incendios y lesiones o daños a la propiedad.
- La unidad debe mantenerse libre de obstrucción para asegurar el funcionamiento adecuado.
- Si el acondicionador de aire se golpea durante el uso, apague inmediatamente la unidad y desconéctela de la fuente de alimentación principal. Inspeccione visualmente la unidad para asegurarse de que no haya daños. Si sospecha que la unidad ha sido dañada, póngase en contacto con un técnico o servicio de atención al cliente para obtener ayuda.
- En una tormenta, la energía debe ser cortada para evitar daños a la máquina debido a los rayos.

PRECAUCIONES DE SEGURIDAD

- Este aparato puede ser utilizado por niños de 8 años o más y persona con problemas físicos, sensoriales o mentales o la falta de experiencia y conocimiento si se les ha dado supervisión o instrucciones sobre el uso del aparato de una manera segura y entender los peligros involucrados. Los niños no deben tocar el aparato. La limpieza y el mantenimiento del usuario no deben ser realizados por niños sin supervisión.
- Los niños deben ser supervisados para asegurarse de que no juegan con el aparato.
- Si el cable de alimentación está dañado, debe ser reemplazado por el fabricante, servicio técnico o personas calificadas para evitar un peligro.
- Antes de la limpieza u otro mantenimiento, el aparato debe desconectarse de la red de alimentación.
- No instale el aparato en un lugar expuesto a gases combustibles.
- Si el gas combustible se acumula alrededor de la unidad, puede causar un incendio.
- No coloque el cable debajo de la alfombra. No cubra el cable con alfombras, corredores o revestimientos similares. No coloque el cable debajo de muebles o electrodomésticos. Coloque el cable lejos del área de tráfico y donde no se pueda tropezar.
- No opere la unidad con un cable o enchufe dañado. Contacte un servicio autorizado para su examen .
- El aparato se instalará de acuerdo con las normas nacionales de cableado.
- Contacte al técnico autorizado para la reparación o el mantenimiento de esta unidad.
- No cubra ni obstruya las rejillas de entrada o salida.
- Contacte a un técnico autorizado para la instalación de esta unidad.
- No opere su acondicionador de aire en una habitación húmeda tal como un cuarto de baño o lavadero.
- Antes de limpiar, apague la unidad y desenchúfela.
- Desconecte la energía si de su interior salen sonidos extraños, olores o humo.
- No presione los botones en el panel de control con nada que no sean sus dedos.
- No retire ninguna cubierta fija. Nunca utilice este aparato si no funciona correctamente, o si se ha caído o dañado.
- No opere ni detenga la unidad insertando o tirando del enchufe del cable de alimentación.
- No utilice productos químicos peligrosos para limpiar o entrar en contacto con la unidad. No utilice la unidad en presencia de sustancias inflamables o vapores como alcohol, insecticidas, gasolina, etc.
- Siempre transportelo en posición vertical y pongalo sobre una superficie estable y nivelada durante el uso.
- La placa de circuito (PCB) de la unidad está diseñada con un fusible para proporcionar protección contra sobrecorriente. Las especificaciones del fusible están impresas en la placa de circuito.

IDENTIFICACION DE PIEZAS

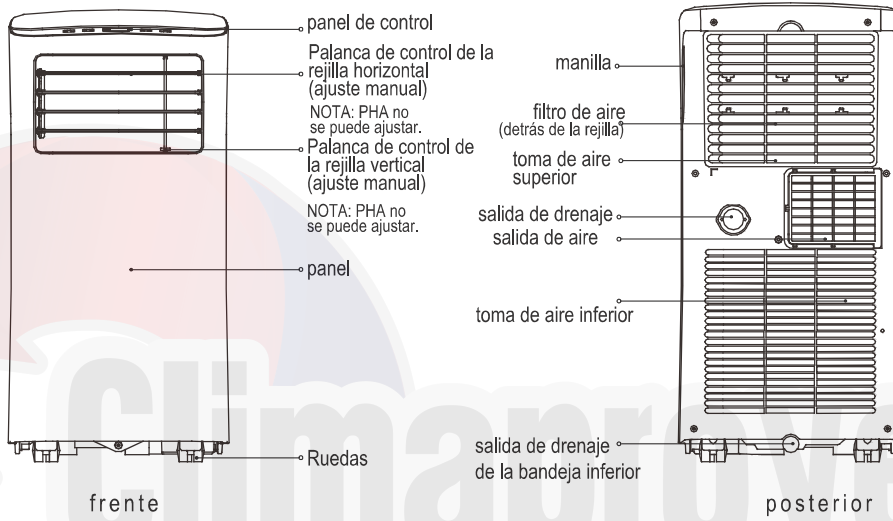

UBICACIÓN

Elegir la ubicación correcta

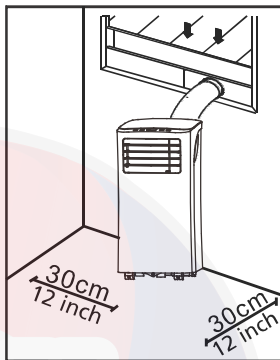

Instalación recomendada

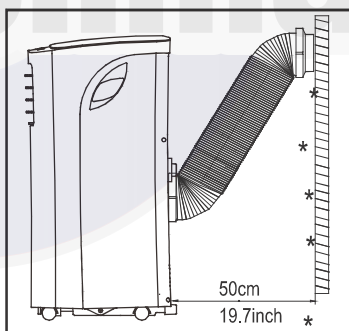

La ubicación de instalación debe cumplir los siguientes requisitos:

















- Asegúrese de instalar la unidad en una superficie uniforme para minimizar el ruido y las vibraciones.
- La unidad debe estar instalada cerca de un enchufe conectado a tierra, y el drenaje de la bandeja de recogida (que se encuentra en la parte posterior de la unidad) debe ser accesible.
- La unidad debe estar ubicada a una distancia mínima de 30cm (12") de la pared más cercana para asegurar un aire acondicionado adecuado.
- NO cubra las tomas y receptores de señales remotas de la unidad, ya que podría dañar la unidad.

NOTA:

- Todas las ilustraciones del manual son sólo para propósitos de explicación. Su máquina puede ser ligeramente diferente. La forma real prevalecerá.
- La unidad puede ser controlada por el panel de control de la unidad o con el mando a distancia.
- Este manual no incluye operaciones de control remoto, consulte << Manual del control remoto >> para obtener más detalles.















KIT DE PIEZAS

Norteamérica

Parte	Descripción	Cantidad	Parte	Descripción	Cantidad
	Adaptador de unidad	1 pc		Tornillo	1 pc
	Manguera de escape	1 pc		Security Bracket and Screw	1 set
	Adaptador deslizante para ventana	1 pc		Manguera de drenaje	1 pc
	Ventana deslizante A	1 pc		Window Slider C (opcional)	1 pc
	Ventana deslizante B	1 pc		Tornillo (opcional)	1 pc
	Sello de espuma A (adhesivo)	2 pc		Sello de espuma A (adhesivo) (opcional)	2 pc
	Sello de espuma B (adhesivo)	2 pc		Sello de espuma B (adhesivo) (opcional)	2 pc
	Sello de espuma C (no adhesivo)	1 pc		Sello de espuma C (adhesivo) (opcional)	1 pc
	Control remoto y batería	1 set			

NOTA: Los artículos con * son opcionales. Pueden ocurrir ligeras variaciones en el diseño.

Otras regiones

Parte	Descripción	Cantidad	Parte	Descripción	Cantidad
	Adaptador de unidad	1 pc		Tornillo	1 pc
	Manguera de escape	1 pc		Soporte y tornillo de seguridad	1 set
	Adaptador deslizante para ventana	1 pc		Manguera de drenaje	1 pc
	Adaptador de escape de pared A (solo para instalación en pared)	1 pc		Sello de espuma C (no adhesivo)	1 pc
	Adaptador de escape de pared B (con tapa, solo para instalación en pared)	1 pc		Sello de espuma A (adhesivo)	2 pc
	Tornillo y anclaje (solo para instalación en pared)	4 set		Sello de espuma B (adhesivo)	2 pc
	Ventana deslizante A	1 pc		Control remoto y batería	1 set
	Ventana deslizante B	1 pc			

NOTA: Los artículos con * son opcionales. Pueden ocurrir ligeras variaciones en el diseño.

INSTALACIÓN

Kit de instalación de ventanas

Paso 1: Preparación del conjunto de la manguera de escape.

Presione la manguera de escape en el adaptador deslizante de la ventana (En el adaptador de deslizamiento de la ventana de pared para la instalación de la pared) y el adaptador de la unidad, sujete automáticamente por hebillas elásticas de los adaptadores.

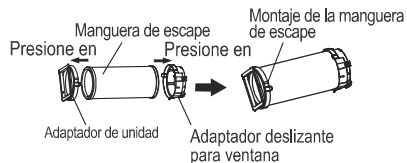

Paso dos: Instale el conjunto de la manguera de escape a la unidad.

Para su instalación inserte la manguera de escape en la ranura inferior de la salida de aire de la unidad a lo largo de la dirección de la flecha.



Paso tres: Preparación de la corredera de ventana.

1. Dependiendo del tamaño de su ventana, ajuste el tamaño del deslizador de la ventana.
2. Si la longitud de la ventana requiere dos deslizadores de ventana, utilice el perno para fijar los deslizadores de la ventana una vez que estén ajustados a la longitud adecuada.
3. Para algunos modelos, si la longitud de la ventana requiere tres deslizadores de ventana (opcionales), use dos pernos para sujetar los deslizadores de la ventana una vez que estén ajustados a la longitud adecuada.

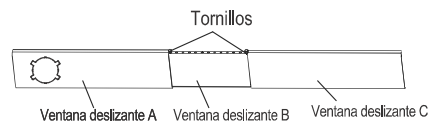
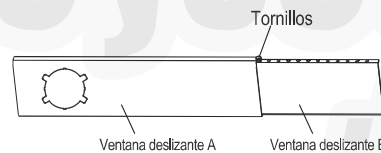

INSTALACIÓN

Nota: Una vez que el ensamble de la manguera de escape y el control deslizante de la ventana ajustable estén preparados, elija uno de los siguientes métodos de instalación. Tipo 1: Instalación de ventana colgada o ventana deslizante (opcional)

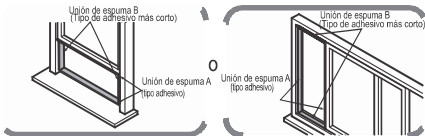

1. Corte las tiras de espuma adhesiva A y B a las longitudes adecuadas y fíjelas al marco de la ventana como se muestra.

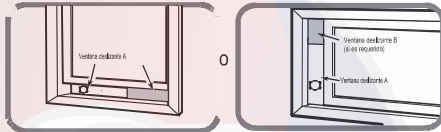

2. Introduzca el conjunto deslizante de la ventana en la apertura de la ventana.

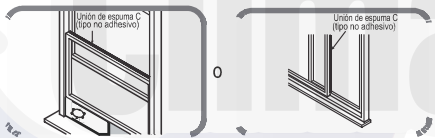

3. Corte la tira del sello de espuma no adhesiva C para que coincida con el ancho de la ventana. Inserte el sello entre el vidrio y el marco de la ventana para evitar que el aire y los insectos entren en la habitación.

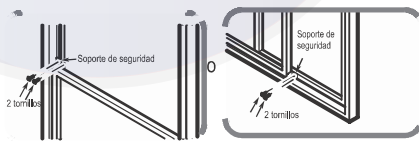

4. Si lo desea, instale el soporte de seguridad con 2 tornillos como se muestra.

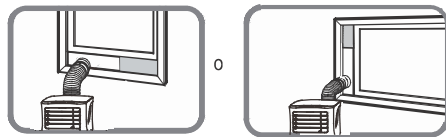

5. Inserte el adaptador de ventana deslizante en el agujero del deslizador de la ventana.

Tipo 2: Instalación en pared (opcional)

1. Corte un orificio de 125 mm (4.9 pulgadas) en la pared para el adaptador de escape de pared B.

2. Fije el adaptador de escape de pared B a la pared utilizando los cuatro anclajes y tornillos suministrados en el kit.

3. Conecte el conjunto de la manguera de escape (con el adaptador de escape de pared A) al adaptador de escape de pared B.

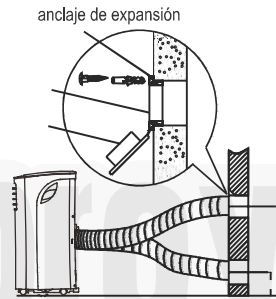

Nota: para garantizar un funcionamiento adecuado, NO extienda demasiado ni doble la manguera.

Asegúrese de que no haya obstáculos alrededor de la salida de aire de la manguera de escape (en el rango de 500 mm) para que el sistema de escape funcione correctamente.

Todas las ilustraciones en este manual son solo para fines de explicación. Su aire acondicionado puede ser ligeramente diferente. La forma real prevalecerá.



PANEL CONTROL

Panel de control

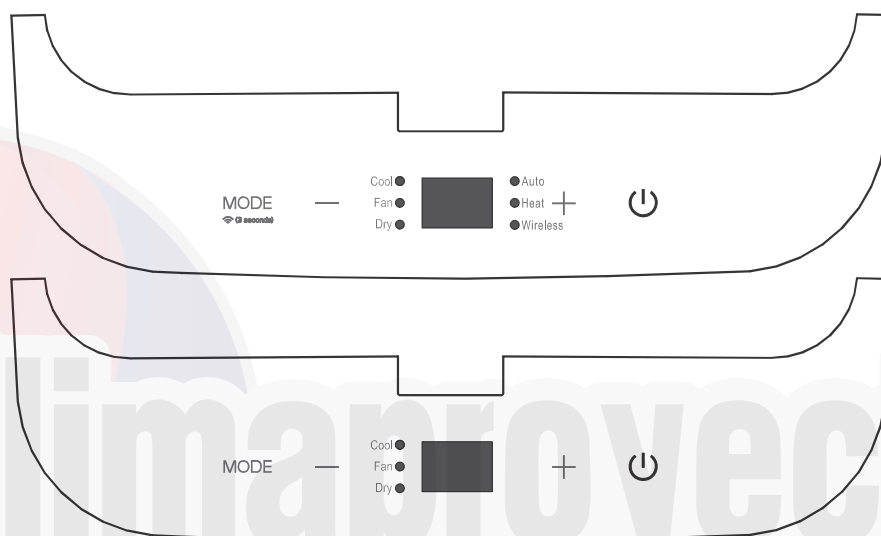

La unidad que compró puede parecerse a una de las siguientes.
Todas las ilustraciones en el manual son solo para fines de explicación.
Su máquina puede ser ligeramente diferente. La forma real debe prevalecer.

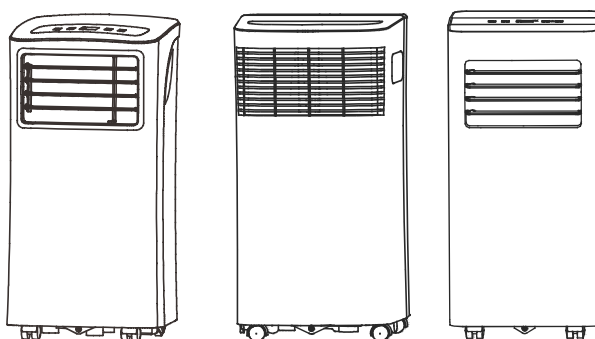

INSTRUCCIONES DE FUNCIONAMIENTO



MODE

Botón de modo

Selecciona el modo de funcionamiento apropiado. Cada vez que pulse el botón, se selecciona un modo en una secuencia que va de AUTO, COOL, DRY, FAN y HEAT.

La luz indicadora de modo se ilumina bajo los diferentes ajustes de modo.

NOTA: En modo seco, puede ajustar la humedad de los modelos con sensor de humedad.



Botones arriba (+) y Abajo (-)

Se usa para ajustar (aumentar / disminuir) los ajustes de temperatura en incrementos de 1°C / 1° F (o 2°F) en un rango de 17°C / 62° F a 30° C (86° F) o el ajuste TIMER en un rango de 0 a 24hrs o Los ajustes de humedad en un rango de 35% RH (Humedad Relativa) a 85% RH (Humedad Relativa) en incrementos del 5% (sólo para modelos con sensor de humedad).

NOTA: El control es capaz de mostrar la temperatura en grados Fahrenheit o grados Celsius.

Para convertir de uno a otro, mantenga presionados los botones Arriba y Abajo al mismo tiempo durante 3 segundos.



ON/OFF

Botón Power

Interruptor de encendido / apagado.

Pantalla LED

Muestra la temperatura ajustada en °C o °F y los ajustes del temporizador automático y los ajustes de humedad (sólo para modelos con sensor de humedad).

Mientras está en los modos DRY y FAN, muestra la temperatura ambiente.

Muestra códigos de error y código de protección:

E1-Error del sensor de temperatura ambiente.

E2-Error del sensor de temperatura del evaporador.

E3-Error del sensor de temperatura del condensador (en algunos modelos).

E4-Error de comunicación del panel de visualización.

E7-Funcionamiento defectuoso de cruce cero.

P1-La bandeja inferior está llena - Conecte la manguera de desagüe y drene el agua recogida.

Si la protección se repite, llame al servicio técnico.

Nota:

Quando se produzca una de las averías anteriores, apague la unidad y compruebe si hay obstrucciones. Reinicie la unidad, si la avería aún persiste, apague la unidad y desenchufe el cable de alimentación. Póngase en contacto con el fabricante o un agente de servicio técnico.

INSTRUCCIONES DE FUNCIONAMIENTO

Instalación de la manguera de escape

La manguera de escape y el adaptador deben instalarse o retirarse de acuerdo con el modo de uso. Para el modo SECO o CALEFACCIÓN (tipo bomba de calor) se debe instalar una manguera de escape.

Instrucciones de funcionamiento

Operación COOL

- Presione el botón "MODE" hasta que se encienda el indicador "COOL".
- Presione los botones ADJUST "+" o "-" para seleccionar la temperatura ambiente deseada. La temperatura se puede ajustar dentro de un rango de 17°C a 30°C (62° F a 88°F).
- Presione el botón "FAN SPEED" para elegir la velocidad del ventilador.

Operación DRY

- Presione el botón "MODE" hasta que se encienda el indicador luminoso "DRY".
- A través de este modo, no puede seleccionar la velocidad del ventilador ni ajustar la temperatura. El motor del ventilador funciona a velocidad BAJA.
- Mantener las ventanas y puertas cerradas para obtener el mejor efecto deshumidificador.
- No coloque el conducto en la ventana cuando no pueda ajustar el nivel de humedad (portátil sin sensor de humedad). Usted puede ajustar el nivel de humedad cuando la unidad tiene sensor de humedad.
- Por favor, coloque el conducto posterior para obtener el mejor efecto de deshumidificación, el conducto no necesita conectarse a la ventana.

Operación del ventilador

- Presione el botón "MODE" hasta que se encienda el indicador "FAN".
- Presione el botón "FAN SPEED" para elegir la velocidad del ventilador, la temperatura no se puede ajustar.
- No ponga el conducto en la ventana.

Funcionamiento del temporizador

- Cuando la unidad está encendida, presione el botón de temporizador, iniciará la función de apagado automático, el indicador de TI MER OFF se iluminará.

Funcionamiento HEAT (sólo modelos sin enfriamiento).

- Presione el botón "MODE" hasta que se encienda el indicador luminoso "HEAT".
- Presione los botones ADJUST "+" o "-" para seleccionar la temperatura ambiente deseada.
- La temperatura se puede ajustar dentro de un rango de 17° C a 30° C (62° F a 88° F).
- Presione el botón "FAN SPEED" para elegir la velocidad del ventilador.
- Para algunos modelos, la velocidad del ventilador no se puede ajustar en modo CALOR.

Funcionamiento AUTO

- Cuando ajusta el acondicionador de aire en el modo AUTO, seleccionará automáticamente la refrigeración, la calefacción (sólo en modelos sin refrigeración), o sólo el ventilador en función de la temperatura que ha seleccionado y la temperatura ambiente. El acondicionador de aire controlará temperatura de la habitación automáticamente alrededor del punto de la temperatura fijado por usted. En el modo AUTO, no puede seleccionar la velocidad del ventilador. NOTA: En el modo AUTO, las luces indicadoras del modo AUTO y del modo de funcionamiento real se iluminan para la unidad con la función POWER MANAGE MENT.

INSTRUCCIONES DE FUNCIONAMIENTO

Operación inalámbrica (en algunos modelos)

Se utiliza para iniciar el modo de conexión inalámbrica.

Para utilizar la función inalámbrica por primera vez, presione el botón de modo durante 3 segundos para iniciar el modo de conexión inalámbrica cuando la unidad esté apagada. La pantalla LED muestra "AP" para indicar que puede configurar la conexión inalámbrica. Si la conexión (enrutador) se realiza correctamente en 8 minutos, la unidad saldrá automáticamente del modo de conexión inalámbrica y el indicador inalámbrico se iluminará.

Si la conexión falla dentro de los 8 minutos, la unidad saldrá automáticamente del modo de conexión inalámbrica. Una vez que la conexión inalámbrica sea exitosa, en algunos modelos puede presionar los botones MODE y ABAJO (-) al mismo tiempo durante 3 segundos para apagar la función inalámbrica y la PANTALLA LED muestra "OF" durante 3 segundos, presione el botón MODO para activar la función inalámbrica y la PANTALLA LED muestra "ENCENDIDO" durante 3 segundos.

NOTA: cuando reinicia la función inalámbrica, puede tardar un tiempo en conectarse a la red automáticamente.

Operación SUEÑO / ECO

Esta función puede ser activada SOLAMENTE desde el control remoto. Para activar la función SUEÑO, la temperatura establecida aumentará (enfriando) o disminuirá (calentando) en 1°C / 2° F (o 1°F) en 30 minutos. La temperatura fijada aumentará (enfriando) o disminuirá (calentando) en 1°C / 2°F (o 1°F) después de 30 minutos adicionales. Esta nueva temperatura se mantendrá durante 7 horas antes de volver a la temperatura seleccionada originalmente. Esto finaliza el modo de reposo y la unidad continuará funcionando como se programó originalmente.

NOTA: Esta función no está disponible en modo VENTILACIÓN o SECO.

Función SEGUIRME / TEMP (opcional)

NOTA: Esta función puede activarse SOLAMENTE desde el control remoto. El control remoto sirve como un termostato remoto que permite el control preciso de la temperatura en su ubicación. Para activar la función Follow Me / Temp Sensing, apunte el control remoto hacia la unidad y presione el botón Follow Me / Temp Sensing. El control remoto enviará esta señal al aire acondicionado hasta que vuelva a presionar el botón Seguirme / Detección de temperatura. Si la unidad no recibe la señal de Follow Me / Temp Sensing durante el intervalo de 7 minutos, la unidad saldrá del modo Follow Me / Temp Sensing.

NOTA: Esta función no está disponible en modo VENTILACIÓN o SECADO.

AUTO-REINICIAR (en algunos modelos)

Si la unidad se apaga inesperadamente debido al corte de energía, se reiniciará automáticamente con la configuración de la función anterior cuando se reanude la alimentación.

AJUSTE DE DIRECCION DE FLUJO DE AIRE

Ajuste la dirección del flujo de aire manualmente:

- La persiana se puede ajustar manualmente a la posición deseada.
- No coloque objetos pesados u otras cargas sobre la persiana, ya que podría dañar la unidad.
- Asegúrese de que la persiana esté completamente abierta bajo la operación de calefacción.
- Mantener la persiana completamente abierta durante el funcionamiento.

ESPERE 3 minutos antes de reanudar la operación

Después de que la unidad se haya detenido, no se puede reiniciar la operación en los primeros 3 minutos. Esto protege la unidad. La operación comenzará automáticamente después de 3 minutos.

INSTRUCCIONES DE FUNCIONAMIENTO

ESPERE 3 MINUTOS ANTES DE REANUDAR LA OPERACIÓN

Después de que la unidad se ha detenido, no se puede reiniciar el funcionamiento en los primeros 3 minutos. Esto es para proteger la unidad. La operación comenzará automáticamente después de 3 minutos.

AJUSTE DE DIRECCION DE FLUJO DE AIRE

- La persiana se puede ajustar automáticamente.
- Ajuste la dirección del flujo de aire automáticamente.
- Cuando la alimentación está en ON, la rejilla se abre completamente.
- Presione el botón SWING del panel o del mando a distancia para iniciar la función de balanceo automático.
- La persiana girará hacia arriba y hacia abajo automáticamente.
- No ajuste la persiana manualmente.

El drenaje del agua

- Durante los modos de deshumidificación, retire el tapón de drenaje superior de la parte posterior de la unidad, instale el conector de drenaje (mandril hembra universal de 5/8 ") con manguera de 3/4" (adquirida localmente). Para los modelos sin conector de drenaje, sólo coloque la manguera de drenaje en el orificio. Coloque el extremo abierto de la manguera directamente sobre el área de drenaje del piso.
- Usted puede fijar el nivel de la humedad (portable con el sensor de la humedad), Por favor ponga el conducto trasero para el mejor efecto de deshumidificación, el conducto trasero no necesita conectarse a la ventana.
- Si no puede ajustar el nivel de humedad (portátil sin sensor de humedad), no coloque el conducto trasero.



Retire el tapón de drenaje



Manguera de drenaje continuo

NOTA: Asegúrese de que la manguera esté segura para que no tenga fugas. Dirija la manguera hacia el drenaje, asegurándose de que no haya torceduras que detengan el flujo del agua.

Coloque el extremo de la manguera en el desagüe y asegúrese de que el extremo de la manguera está abajo para permitir que el agua fluya suavemente.

Cuando no utilice la manguera de drenaje continuo, asegúrese de que el tapón de drenaje y la perilla están instalados firmemente para evitar fugas.

Durante el modo de bomba de calefacción, quite el tapón de drenaje inferior de la parte posterior de la unidad, instale el conector de drenaje (5/8 "mandril hembra universal) con una manguera de 3/4" (comprada localmente). Mueva con cuidado la unidad a un lugar de drenaje y deje que el agua se drene.

Nota: Asegúrese de que la manguera de drenaje esté más baja que la salida de drenaje de la bandeja inferior.

INSTRUCCIONES DE FUNCIONAMIENTO



Retire el tapón de drenaje

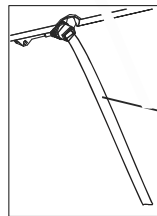

Manguera de drenaje continuo

- Cuando el nivel de agua de la bandeja inferior alcanza un nivel predeterminado, la unidad emite 8 pitidos, el área de visualización digital muestra "P1". En este momento el proceso de aire acondicionado / deshumidificación se detendrá inmediatamente.

Sin embargo, el motor del ventilador continuará funcionando (esto es normal). Mueva cuidadosamente la unidad a un lugar de drenaje, retire el tapón de drenaje inferior y deje que el agua se drene.

Vuelva a instalar el tapón de drenaje inferior y reinicie la máquina hasta que desaparezca el símbolo "P1".

Si el error se repite, llame al servicio técnico.

NOTA: Asegúrese de volver a instalar el tapón de drenaje inferior para evitar fugas antes de usar la unidad.

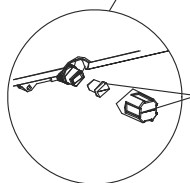
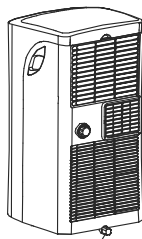

Tapón de drenaje inferior

MANTENIMIENTO

Precauciones de seguridad

- Siempre desenchufe la unidad antes de limpiarla o repararla.
- No utilice líquidos inflamables ni productos químicos para limpiar la unidad.
- NO lavar la unidad bajo agua corriente. Hacerlo puede provocar un peligro eléctrico.
- NO opere la máquina si la fuente de alimentación se dañó durante la limpieza
- Un cable de alimentación dañado debe ser reemplazado con un cable nuevo del fabricante.

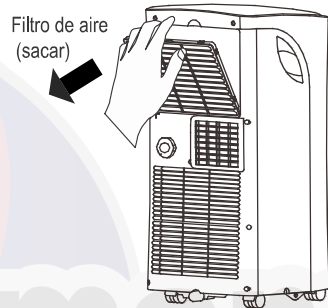

Retire el filtro de aire

NO opere la unidad sin filtro porque la suciedad y la pelusa lo obstruirá y reducirá el rendimiento

Consejos de mantenimiento

- Asegúrese de limpiar el filtro de aire cada 2 semanas para evitar un funcionamiento deficiente del ventilador.
- La bandeja de recogida de agua debe drenarse inmediatamente después de que ocurra el error P1, y antes de guardarlo para evitar el moho.
- En los hogares con animales, tendrá que limpiar periódicamente la parrilla para evitar el bloqueo del flujo de aire debido al pelo de los animales.

Limpie la unidad

- Utilice un paño sin pelusa humedecido con un detergente neutro para limpiar la unidad.
- Seque la unidad con un paño seco sin pelusa.
- Guarde la unidad cuando no esté en uso.
- Drene la bandeja de recogida de agua de la unidad de acuerdo con las instrucciones de la siguiente sección.
- Haga funcionar el aparato en el modo FAN durante medio día en una habitación tibia para secar el aparato en el interior y evitar la formación de moho.
- Detenga el aparato y desenchufarlo.
- Limpie el filtro de aire según las instrucciones de la sección anterior.
- Vuelva a instalar el filtro limpio y seco antes de guardarlo.
- Retire las pilas del control remoto.
- Asegúrese de guardar la unidad en un lugar fresco y oscuro.
- La exposición al sol directo o al calor extremo puede acortar la vida útil de la unidad.

NOTA: El gabinete y la parte delantera se pueden limpiar con un paño humedecido en una solución de agua tibia y detergente suave para lavar platos. Enjuague bien y seque. Nunca use limpiadores fuertes, cera o abrillantador en el frente del gabinete. Asegúrese de estrujar el exceso de agua del paño antes de limpiar el sector de los controles. El exceso de agua en o alrededor de los controles puede causar daños a la unidad.

DIAGNÓSTICO DE FALLAS

Compruebe la máquina de acuerdo con el siguiente formulario antes de solicitar mantenimiento:

Problema	Causa posible	Solución de problemas
La unidad no se enciende al pulsar el botón ON / OFF	Código de error P1	La bandeja de recogida de agua está llena. Apague la unidad drene el agua de la bandeja y reinicie la unidad.
	En modo COOL: la temperatura ambiente es inferior a la temperatura ajustada	Restablecer la temperatura
La unidad no enfría bien	El filtro de aire está bloqueado con polvo o pelo	Apague la unidad y limpie el filtro según las instrucciones
	Manguera de escape no está conectada o está bloqueada	Apague la unidad, desconecte la manguera, verifique que no haya obstrucciones y vuelva a conectar la manguera
	Falta de refrigerante en la unidad.	Llame al técnico para inspeccionar la unidad y el refrigerante
	El ajuste de la temperatura es demasiado alto	Disminuir la temperatura ajustada
	Las ventanas y puertas están abiertas	Asegúrese de que todas las ventanas y puertas estén cerradas
	El área de la habitación es demasiado grande	Verifique la zona de enfriamiento
La unidad es ruidosa y vibra demasiado	Hay fuentes de calor dentro de la habitación	Retire las fuentes de calor si es posible
	El suelo no está nivelado	Coloque la unidad sobre una superficie plana
La unidad hace un sonido gurgling	El filtro de aire está bloqueado con polvo o pelo	Apague la unidad y limpie el filtro según las instrucciones
	Este sonido es causado por el flujo de refrigerante dentro de la unidad	Esto es normal

NOTA

Todas las ilustraciones en el presente manual son únicamente para fines explicativos. Su equipo de aire acondicionado puede ser ligeramente diferente. La forma real prevalecerá.

El diseño y las especificaciones están sujetas a cambios sin previo aviso para mejorar el producto.

Para más detalles consulte con un agente de ventas o con el fabricante .

NOTAS DE DISEÑO Y CUMPLIMIENTO

Aviso de diseño

Con el fin de garantizar el rendimiento óptimo de nuestros productos, las especificaciones de diseño de la unidad y el control remoto pueden cambiar sin previo aviso.

Información sobre calificación energética

El valor energético de esta unidad se basa en una instalación que utiliza un conducto de escape no extendido sin adaptador de deslizamiento de ventana o adaptador de escape de pared A (como se muestra en la sección Instalación de este manual).

Rango de temperatura de la unidad

Modo	Rango de temperatura
Frío	17-35°C (62-95°F)
Seco	13-35°C (55-95°F)
Calor (Bomba de calor)	5-30°C (41-86°F)
Calor (Tipo de calefactor eléctrico)	≤ 30°C (86°F)

Nota sobre los gases fluorados

1. Esta unidad de aire acondicionado contiene estos gases, por favor refiérase a la etiqueta correspondiente en la unidad misma.
Observar el cumplimiento de las regulaciones nacionales de gas.
2. La instalación, servicio, mantenimiento y reparación de esta unidad deben ser realizados por un técnico certificado.
3. La desinstalación y el reciclado del producto deben ser realizados por un técnico certificado.
4. Si el sistema tiene instalado un sistema de detección de fugas, se debe comprobar que no haya fugas al menos cada 12 meses.
Cuando se comprueba la existencia de fugas en la unidad, se recomienda encarecidamente mantener registros de todas las comprobaciones.

ADVERTENCIA

No intente reparar la unidad Ud. mismo.
Consulte siempre a su proveedor o un servicio técnico autorizado.



AIRE ACONDICIONADO PORTÁTIL

MANUAL DE USUARIO CONTROL REMOTO

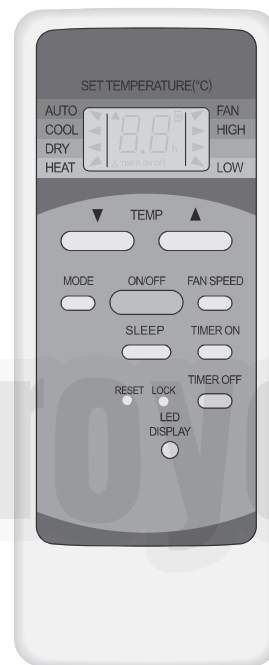

Advertencia: Lea con atención este manual antes de usar el aparato y guárdelo para futuras consultas.
Para la mejora del producto el diseño y las especificaciones están sujetos a cambios sin previo aviso.
Consulte a su distribuidor o fabricante para obtener más detalles.

IMPORTADOR: MIDEA MÉXICO S. DE R.L. DE C.V.
AV. EUGENIO GARZA SADA 3820
COL. MAS PALOMAS
MONTERREY, N.L.
C.P. 64780 MÉXICO

**MODELO:
MAP12C1PSP**

www.midea.com.mx

CONTENIDO

Ubicación del control remoto.....	3
Precauciones.....	3
Reemplazo de las pilas.....	3
Especificaciones del control remoto.....	4
Función de los Botones	5
Indicadores en la pantalla LED	7
Cómo utilizar los botones.....	8
Función automática.....	8
Función cool/heat/fan.....	8
Operación de deshumidificación	9
Funcionamiento swing	9
Funcionamiento automático.....	10
Funcionamiento Timer ON.....	11
Funcionamiento Timer OFF.....	12
Función económico, Sueño.....	13
Notas.....	14
Correcta eliminación de las pilas.....	15

NOTA

- Los botones de diseño se basa en el modelo típico y podría ser ligeramente diferente del actual que compró, la forma real prevalecerá.
- Todas las funciones descritas son realizadas por la unidad. Si la unidad no tiene esta función, no se produce ninguna operación correspondiente cuando se pulsa el botón relativo del mando a distancia.
- Cuando exista una gran diferencia en la descripción de la función entre el manual del Control Remoto y el MANUAL DEL USUARIO , prevalecerá la descripción del MANUAL DEL USUARIO.

ESPECIFICACIONES DEL CONTROL R.

UBICACIÓN DEL CONTROL REMOTO

- Utilice el control remoto en un radio no mayor a 8 metros de distancia del aparato, en dirección al receptor. La recepción de la señal se confirma con un beep.

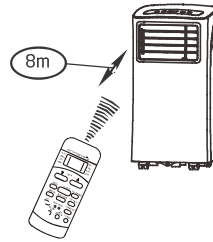

⚠ PRECAUCIONES

- El acondicionador de aire no funcionará si hay cortinas, puertas o materiales de otro tipo que intercepten las señales del control remoto a la unidad interior.
- Evite el derrame de líquidos de cualquier tipo sobre el control remoto. No lo exponga a la luz directa del sol ni al calor.
- Si el receptor de señal infrarroja de la unidad interior se expone a la luz directa del sol, es posible que el acondicionador de aire no funcione adecuadamente. Use cortinas para evitar que el receptor se exponga a la luz del solar.
- Si otros aspectos eléctricos reaccionan al usar el control remoto, cámbielos de lugar o consulte a su distribuidor local.

REEMPLAZO DE LAS PILAS

El control remoto funciona con dos pilas alcalinas tipo AAA ubicadas en la parte posterior y cubiertas con una tapa.

- (1) Retire la tapa presionando y deslizándola.
- (2) Retire las pilas viejas y coloque correctamente las nuevas conforme la indicación de los polos (-) y (+).
- (3) Coloque nuevamente la tapa deslizándola hasta que cierre completamente.

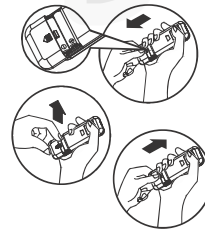

NOTA

Cuando se cambian las pilas, el control remoto elimina toda la información programada. Después de insertar las nuevas pilas, se debe reprogramar el control remoto.

⚠ PRECAUCIONES

- No mezcle las pilas viejas con las nuevas ni tampoco mezcle con tipos diferentes.
- Retire las pilas del control remoto si no va a usarlo durante 2 o 3 meses.
- Deseche las pilas viejas en los contenedores especiales que se encuentran en los puntos de venta.

ESPECIFICACIONES DEL CONTROL REMOTO

Modelo	RG51B1/(C)EU, RG51B14/(C)E, RG51B31/(C)E, RG51 B/(C)EU, RG51 B16/(C)E, RG51 B31/(C)EU, RG51B17/(C)EU, RG51B18/(C)E, RG51 B32/(C)E, RG51B19/(C)E-M, RG51 B20/(C)E, RG51 B30/(C)EU, RG51B25/(C)E, RG51B26/(C)EU, RG51B27/(C)E, RG51B30/(C)E, RG51B30/(C)EF
Voltaje nominal	3.0V (2 pilas alcalinas triple A, R03 / LR03)
El voltaje más bajo de la señal emisora de la CPU	2.0V
Rango de recepción de la señal	8m
Temperatura ambiente	-5°C~60°C

NOTA:

Pantalla de ajuste de temperatura:

Escala Celsius (° C):

RG51B14 / (C) E, RG51B16 / (C) E, RG51B18 / (C) E, RG51B31 / (C) E, RG51B19 / (C) EM, RG51 B20 / (C) E, RG51 B25 / (C) E, RG51 B27 / (C) E, RG51 B30 / (C) E, RG51 B32 / (C) E, RG51B30 / (C) EF.

Escala Fahrenheit (° F):

RG51B / (C) UE, RG51B1 / (C) UE, RG51B17 / (C) UE, RG51B26 / (C) UE, RG51B30 / (C) EU, RG51B31 / (C) EU.

CARACTERÍSTICAS DEL FUNCIONAMIENTO

1. Modo de funcionamiento: AUTO, FRÍO, SECO, CALOR (Solo modelo de enfriamiento) y VENTILACIÓN.
2. Función de configuración del temporizador en 24 horas.
3. Rango de configuración de temperatura interior: 17°C a 30°C
4. Función completa del LCD (Pantalla de Cristal Líquido).

FUNCIÓN DE LOS BOTONES

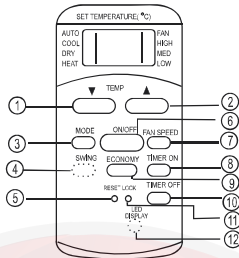

Modelo:
 RG51B14 / (C) E, RG51B16 / (C) E,
 RG51B18 / (C) E, RG51B19 / (C) E-M,
 RG51 B20 / (C) E, RG51 B31 / (C) E
 RG51 B30 / (C) E, RG51 B32 / (C) E

NOTA:

- Los modelos RG51B16 / (C) E, RG51B18 / (C) E [®] no tienen la función SWING;
- Los modelos RG51B18 / (C) E, RG51B19 / (C) E-M, RG51B207 (C) E no tienen Función de pantalla LED.
- El modelo RG51B19 / (C) E-M no tiene la función MED FAN.
- El botón ECONOMY del modelo RG51B31 / (C) E es en lugar del botón SLEEP.
- El modelo RG51 B30 / (C) E no tiene características MED FAN y SWING.
- El modelo RG51B32 / (C) E no tiene características MED FAN, SWING y ECONOMY.

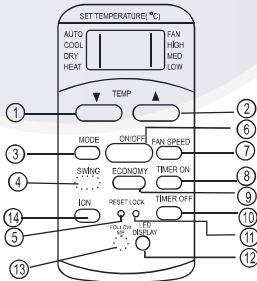

Modelo: RG51B25 / (C) E; RG51 B27 / (C) E
 RG51B30 / (C) EF

NOTA:

- El modelo RG51 B25 / (C) E no tiene funciones SWING y FOLLOW ME.
- El modelo RG51B27 / (C) E no tiene la función FOLLOW ME.
- * El modelo RG51 B30 / (C) EF no tiene funciones SWING e ION, el botón ECONOMY es en lugar del botón SLEEP

1. Botón TEMP UP

Presione este botón para aumentar la configuración de la temperatura interior en incrementos de 1°C a 30°C (88 °F).

2. Botón TEMP DOWN

Presiona este botón para disminuir la temperatura interior el ajuste en incrementos de 1°C (2°F) a 17°C (62°F).

3. Botón MODE (Modo)

Cada vez que presione este botón, el modo operativo se selecciona según la siguiente secuencia:

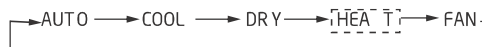

NOTA: No seleccione el modo CALOR si la máquina comprada es solo del tipo enfriamiento.

4. Botón SWING (Oscilación)

Se utiliza para detener o iniciar el movimiento de la persiana y configurar la dirección de flujo de aire ascendente / descendente que se desea.

5. Botón de reinicio

Una vez que se pulsa el botón de reinicio, se cancelarán todas las configuraciones actuales y el controlador volverá a las configuraciones iniciales.

6. Boton de encendido / apagado

La operación comienza cuando se presiona este botón y se detiene cuando se pulsa el botón nuevamente.

7. Botón de VELOCIDAD DEL VENTILADOR

Se utiliza para seleccionar la velocidad del ventilador en 4 pasos:

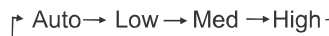

• Algunos modelos no tienen la función MED del ventilador.

8. Botón TIMER ON

Presione este botón para activar el ajuste de tiempo de encendido automático. Cada vez que se presione aumentará el ajuste de tiempo en incrementos de 30 minutos, hasta 10 h., luego en incrementos de 1 h. hasta 24 h. Para cancelar el ajuste de tiempo de encendido automático, solo presione el botón hasta que el ajuste de tiempo sea 0.0.

9. Botón ECONOMÍA (DORMIR)

Seleccione esta función durante el tiempo de sueño. Puede mantener la temperatura más confortable y ahorrar energía. Esta función está disponible solo en modo COOL, HEAT o AUTO.

FUNCIÓN DE LOS BOTONES

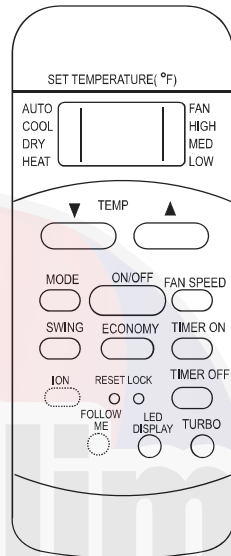

NOTA:
Botón ION, FOLLOW ME y TURBO: función opcional.
RG51113 / BG (C) EF es el botón SLEEP en lugar del botón ECONOMY.

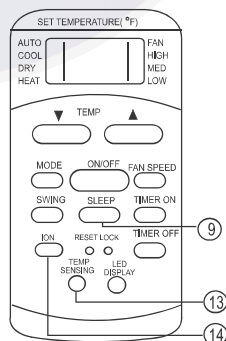

RG51B17/(C)EU

10. Botón TIMER OFF

Presione este botón para activar la secuencia de apagado automático del temporizador.

Cada vez que lo presione aumentará el ajuste de tiempo en incrementos de 30 minutos, hasta 10 horas, luego en incrementos de 1 hora hasta 24 horas. Para cancelar la configuración de la hora de apagado automático, simplemente presione el botón hasta que la configuración de la hora sea 0.00.

11. Botón de bloqueo

Presione este botón para bloquear todos los ajustes actuales, y el control remoto no aceptará ninguna operación excepto la de BLOQUEO. Utilice el modo BLOQUEO cuando desee evitar que los ajustes se modifiquen accidentalmente. Presione el botón LOCK nuevamente para cancelar la función LOCK. Aparecerá un símbolo de bloqueo en la pantalla del control remoto cuando se active la función de bloqueo.

12. Botón de pantalla LED

Presione este botón para borrar la pantalla en la unidad, presiónelo nuevamente para encenderla.

NOTA: RG51B18 / (C) E, RG51B19 / (C) E-M, RG51B20 / (C) E Estos modelos no tienen esta característica.

13. Botón SEGUIR ME / TEMP (Opcional)

Presione este botón para iniciar la función SIGUEME.

Cuando la función Sígueme está activada, el control remoto muestra la temperatura real en su ubicación.

El control remoto enviará esta señal al aire acondicionado a intervalos de 3 minutos hasta que vuelva a presionar el botón Sígueme.

- La función Sígueme no está disponible en Modo SECO y VENTILADOR.
- Si cambia el modo de funcionamiento o apaga la unidad, se cancelará automáticamente la función Sígueme.

14. Botón ION (Opcional)

Cuando se presiona este botón, el generador de iones está energizado y ayudará a eliminar el polen y las impurezas del aire.

INDICADORES EN LA PANTALLA LCD

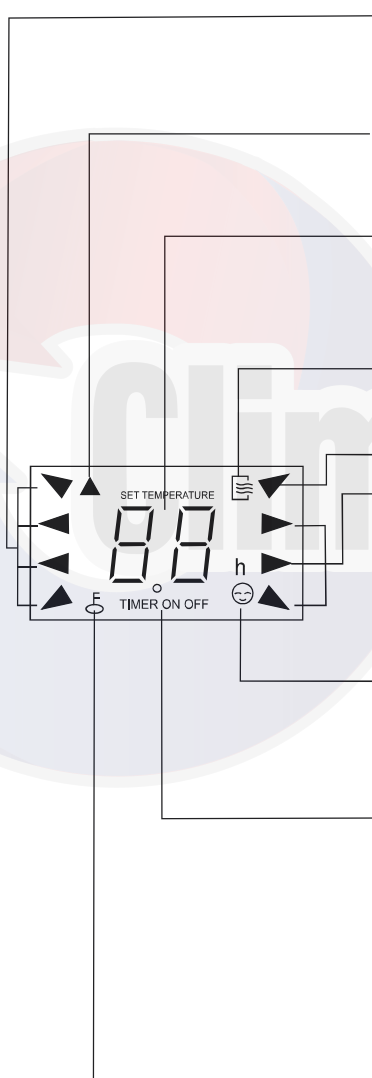

Pantalla MODO

Muestra el modo seleccionado actual, incluyendo AUTO, FRÍO, SECO, CALOR y VENTILADOR.

Indicador de transmisión

Este indicador de transmisión se encenderá cuando el control remoto transmita señales a la unidad interior.

Temperatura. / Pantalla del temporizador

Se mostrará el ajuste de temperatura (de 17°C (62 °F) a 30° C (88°F)) o el ajuste del temporizador (0 a 24h). Si se selecciona el modo FAN, no habrá visualización.

Indicador ON / OFF

Este indicador se mostrará cuando la unidad esté funcionando.

Pantalla MODO (modo FAN)

Indicador de velocidad de ventilador

Muestra la velocidad del ventilador seleccionada: AUTO, ALTA, MED y BAJA. No se mostrará nada cuando se selecciona la velocidad del ventilador en velocidad AUTO. Tampoco no se mostrarán señales cuando se selecciona el modo AUTO o DRY.

Indicador FOLLOW ME (en algunos modelos)

Cuando se presiona el botón FOLLOW ME en el modo COOL o HEAT, la función de detección remota se activa y se muestra este indicador.

Pantalla del temporizador

Este área de visualización muestra los ajustes del TEMPORIZADOR. Es decir, si solo se configura la función de tiempo de encendido automático, se mostrará TIMER ON.

Si solo se configura la función de apagado automático, se mostrará Temporizador apagado.

Si se configuran ambas funciones, se mostrará TIMER ON OFF lo que indica que ha elegido tanto el tiempo de encendido automático como el de apagado automático.

Indicador de BLOQUEO

Aparece la pantalla LOCK cuando se presiona el botón LOCK. Presione el botón BLOQUEAR para borrar la pantalla.

CÓMO UTILIZAR LOS BOTONES

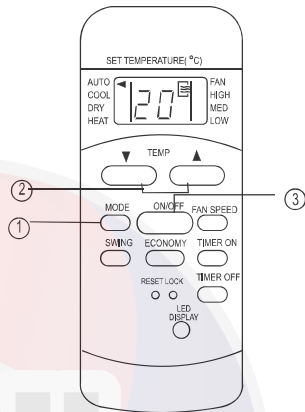

FUNCIÓN AUTOMÁTICA

Asegúrese de que la unidad esté conectada y con energía disponible. El indicador de operación del panel de visualización de la unidad interior se enciende.

1. Pulse el botón MODE para seleccionar Auto.
2. Pulse el botón TEMP para seleccionar la temperatura deseada. La temperatura puede ajustarse en incrementos de 1°C dentro de una gama de 17°C a 30°C.
3. Pulse el botón ON/OFF para iniciar el acondicionador de aire.

NOTA:

1. En el modo automático, el aire acondicionado puede elegir de forma lógica el modo de refrigeración, ventilador, calefacción y deshumidificación mediante la detección de la diferencia entre la temperatura ambiente real y la temperatura programada en el control remoto.
2. En el modo automático, no se puede cambiar la velocidad del ventilador. Ya que se ha controlado automáticamente.
3. Si el modo Auto no es cómodo para usted, el modo deseado se puede seleccionar manualmente.

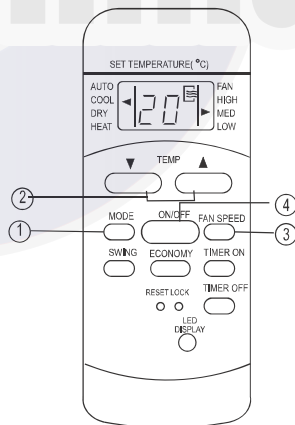

FUNCIÓN COOL/HEAT/FAN

Asegúrese de que la unidad esté conectada y con energía disponible.

1. Pulse el botón MODE para seleccionar Refrigeración, Calefacción, (sólo en los modelos de enfriamiento y calefacción) o el modo FAN.
2. Pulse el botón TEMP para seleccionar la temperatura deseada. La temperatura puede ajustarse en incrementos de 1°C dentro de una gama de 17°C a 30°C.
3. Pulse el botón FAN SPEED para seleccionar la velocidad del ventilador en cuatro pasos - Auto, Bajo, Medio o Alto.
4. Pulse el botón ON / OFF para encender el aire acondicionado.

NOTA:

- En el modo FAN, el ajuste de temperatura no se muestra en el control remoto y usted no puede controlar la temperatura ambiente. En este caso, sólo podrán ser realizados paso 1, 3 y 4.

CÓMO UTILIZAR LOS BOTONES

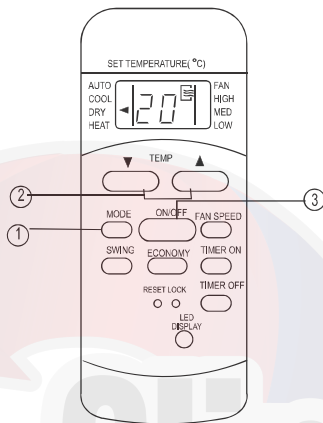

FUNCIÓN DESUMIDIFICACION

Asegúrese de que la unidad esté conectada y la energía disponible. El indicador de operación del panel de visualización de la unidad interior se ilumina.

1. Pulse el botón MODE para seleccionar el modo DRY.
2. Pulse el botón TEMP para seleccionar la temperatura deseada. La temperatura se puede ajustar en un rango de 17°C a 30°C en incrementos de 1°C.
3. Pulse el botón ON / OFF para encender el aire acondicionado.

NOTA:

En el modo Automático, no puede cambiar la velocidad del ventilador ya se ha controlado automáticamente.

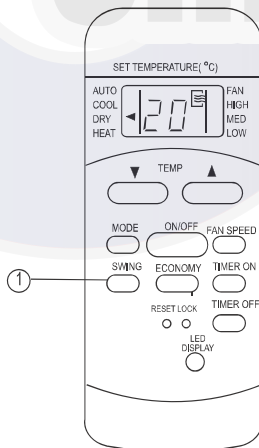

Funcionamiento swing

Use el botón SWING para ajustar la dirección de flujo de aire arriba / abajo.

1. Cuando pulse el botón una vez, se activará la función de configuración de la dirección del flujo de aire de la persiana. El ángulo de movimiento de la persiana es de 6° para cada pulsación. Mantenga presionado el botón para mover la persiana a la posición deseada.

NOTA:

En algunos modelos, presiónelo para iniciar solo la función de cambio automático.

2. Si continúa presionando el botón SWING durante de 2 seg. más, se activará la función de giro automático de la persiana. La persiana se moverá hacia arriba y hacia abajo automáticamente. Para detener presiónelo nuevamente.

NOTA:

Cuando la persiana se mueve a una posición que afecte el enfriamiento y calefacción del aire acondicionado, se cambiará automáticamente la dirección del movimiento del oscilación.

FUNCIONAMIENTO DEL TEMPORIZADOR

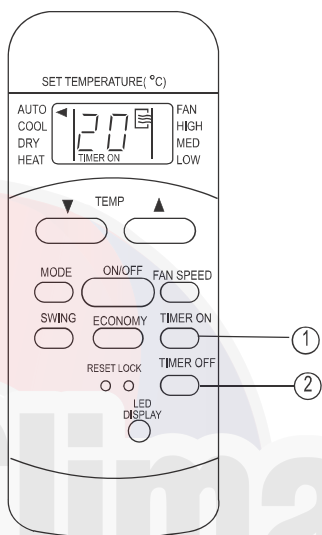

Funcionamiento del temporizador

Presione el botón TIMER ON para configurar el tiempo de encendido automático de la unidad. Y presione el botón TIMER OFF para configurar el tiempo de apagado automático de la unidad.

Para configurar el tiempo de encendido automático.

1. Pulse el botón TIMER ON. En el control remoto aparecerá TIMER ON, el último tiempo de configuración de encendido automático y la señal "h" se mostrarán en el área de la pantalla LCD. Ahora está listo para restablecer el tiempo de encendido automático para INICIAR la operación.
2. Presione el botón TIMER ON nuevamente para configurar el tiempo de encendido automático deseado. Cada vez que presiona el botón, el tiempo aumenta en incrementos de 30 minutos, hasta 10 horas, y luego en incrementos de 1 hora hasta 24 horas.
3. Después de ajustar el temporizador, habrá un retraso de medio segundo antes de que el control remoto transmita la señal al aire acondicionado. Entonces, después de aproximadamente 2 segundos, la señal "h" desaparecerá y la temperatura volverá a aparecer en la ventana de la pantalla LCD.

Para configurar el tiempo de apagado automático.

1. Pulse el botón TIMER OFF. En el control remoto aparecerá TIMER OFF, el último tiempo de configuración de apagado automático y la señal "h" se mostrará en el área de la pantalla LCD. Ahora está listo para reiniciar el tiempo de apagado automático al iniciar la operación.
2. Presione el botón TIMER OFF nuevamente para configurar el tiempo de apagado automático deseado. Cada vez que se pulsa el botón, el tiempo aumenta en incrementos de media hora hasta 10 horas, luego en incrementos de 1 hora hasta 24 horas.
3. Después de ajustar el temporizador OFF, habrá una demora de medio segundo antes de que el control remoto transmita la señal al aire acondicionado. Luego, después de aproximadamente 2 segundos, la señal "h" desaparecerá y la temperatura establecida volverá a aparecer en la pantalla LCD.

IMPORTANTE

El tiempo de funcionamiento efectivo establecido por el control remoto para la función de temporizador se limita a los siguientes valores:

0.5, 1.0, 1.5, 2.0, 2.5, 3.0,
3.5, 4.0, 4.5, 5.0, 5.5, 6.0, 6.5, 7.0, 7.5, 8.0, 8.5, 9.0, 9.5, 10, 11, 12, 13,
14, 15, 16, 17, 18, 19, 20, 21, 22, 23 y 24.

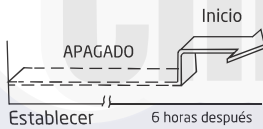

TIMER ON

Ejemplo de ajuste del temporizador
(Función Auto-ON)

La función del temporizador es útil cuando desea que la unidad se encienda automáticamente antes de que regrese a casa.

El aire acondicionado comenzará a funcionar automáticamente a la hora programada.

Ejemplo:

Para iniciar el equipo de aire acondicionado en 6 horas.

1. Pulse el botón TIMER ON, el último ajuste de tiempo de inicio y la señal "h" se mostrará en el área de la pantalla.
2. Pulse el botón TIMER ON para visualizar "6.0h" en la pantalla TIMER ON del control remoto.
3. Espere unos 3 segundos y la pantalla digital mostrará la temperatura de nuevo. Ahora bien, esta función está activada.

AJUSTE TIMER ON Y TIMER OFF

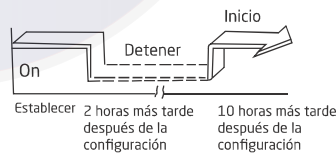
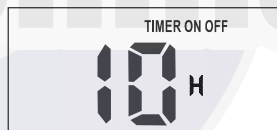
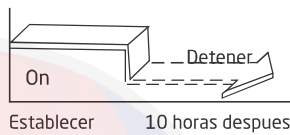
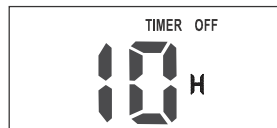

TIMER OFF

(Operación de apagado automático)

Esta característica es útil cuando desea que la unidad se apague automáticamente después de que usted vaya a la cama. El aire acondicionado se detendrá automáticamente a la hora programada.

Ejemplo:

Para detener el aire acondicionado en 10 horas.

1. Pulse el botón TIMER OFF, el último ajuste para detener el tiempo de funcionamiento y la señal "h" se mostrará en la pantalla digital .
2. Pulse el botón TIMER OFF para mostrar "10 H" en el temporizador de apagado de la pantalla del control remoto.
3. Espere durante unos 3 segundos y la pantalla digital mostrará la temperatura de nuevo. Ahora bien, esta función está activada.

TEMPORIZADOR COMBINADO

(Ajuste ambos temporizadores ON y OFF simultáneamente)
(En la operación Stop Start)

Esta función es útil cuando desea detener el acondicionador de aire después de irse a la cama y volver a encenderlo por la mañana cuando se despierta o cuando regresa a casa.

Ejemplo:

Para detener el aire acondicionado 2 horas después del ajuste e iniciarlo de nuevo 10 horas después de la configuración

1. Pulse el botón TIMER OFF.
2. Pulse el botón Timer OFF de nuevo para mostrar 2.0 H en la pantalla TIMER OFF.
3. Presione el botón TIMER ON.
4. Pulse el botón TIMER ON de nuevo para mostrar 10 H en la pantalla del TIMER ON.
5. Espere hasta que el control remoto vuelva a mostrar la temperatura de ajuste.

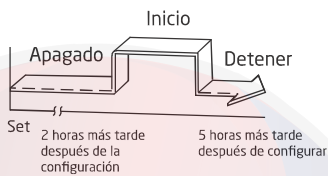

TIMER ON TIMER OFF

(operación de arranque y parada)

Esta característica es útil cuando se desea iniciar el aire acondicionado antes de que despiertes y detenerlo después de salir de la casa.

Ejemplo:

Para iniciar el aire acondicionado después de 2 horas de la creación, y detenerlo 5 horas después del ajuste.

1. Pulse el botón TIMER ON.
2. Pulse el botón TIMER ON de nuevo para mostrar 2.0 H en la pantalla del temporizador .
3. Pulse el botón TIMER OFF.
4. Pulse el botón Timer OFF de nuevo para mostrar 5.0 H en la pantalla TIMER OFF .
5. Espere hasta que el control remoto vuelva a mostrar la temperatura ambiente.



PRECAUCIÓN

El ajuste del temporizador (TIMER ON o TIMER OFF) que se produce en secuencia inmediatamente después de la hora establecida será activado primero.

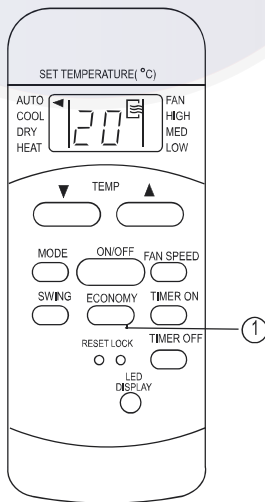

Funcionamiento Economico (Sueño)

Cuando presiona el botón ECONOMY, el funcionamiento económico se activará, Puede mantener la temperatura más confortable y ahorrar energía. Esta función está disponible solo en modo COOL, HEAT o AUTO. Para más detalles, consulte "Operación de reposo" en "MANUAL DEL USUARIO".

NOTA: Mientras la unidad está funcionando en modo SLEEP, esta se cancelará si se presiona el botón MODE, FAN SPEED o el botón ON / OFF.

NOTAS

- El diseño de los botones se basa en el modelo típico y puede ser ligeramente diferente del actual que usted compró, la forma real prevalecerá.
- Todas las funciones descritas son realizadas por la unidad, si la unidad no tiene esta función, no se produce ninguna operación correspondiente cuando se pulsa el botón correspondiente en el mando a distancia.
- Cuando hay grandes diferencias entre la Ilustración del Control Remoto y el MANUAL DEL USUARIO en la descripción de la función, prevalecerá la descripción del MANUAL DEL USUARIO.
- El dispositivo podría cumplir con las regulaciones nacionales locales. En Canadá, debe cumplir con CAN ICES-3 (B) / NMB-3 (B). En EE.UU., este dispositivo cumple con la parte 15 de las Reglas de la FCC. El funcionamiento está sujeto a las dos condiciones siguientes: (1) Este dispositivo no puede causar interferencia perjudicial, y (2) este dispositivo debe aceptar cualquier interferencia recibida, incluyendo interferencia que pueda causar un funcionamiento no deseado.
- Este equipo ha sido probado y cumple con los límites para un dispositivo digital de Clase B, de acuerdo con la parte 15 de las Reglas de la FCC. Estos límites están diseñados para proporcionar una protección razonable contra interferencias dañinas en una instalación residencial. Este equipo genera, utiliza y puede irradiar energía de radiofrecuencia y, si no se instala y utiliza de acuerdo con las instrucciones, puede causar interferencia perjudicial a las comunicaciones de radio. Sin embargo, no hay garantía de que no se produzcan interferencias en una instalación en particular.
- Si este equipo causa interferencias perjudiciales a la recepción de radio o televisión, lo que puede determinarse apagando y encendiendo el equipo, se recomienda al usuario que intente corregir la interferencia aplicando una o más de las siguientes medidas:
 - Reorientar o reubicar la antena receptora.
 - Aumente la separación entre el equipo y el receptor.
 - Conecte el equipo a una toma de corriente en un circuito distinto al que está conectado el receptor.
 - Consulte con el distribuidor o con un técnico de radio / TV experimentado para obtener ayuda.
- Los cambios o modificaciones no aprobados por la parte responsable del cumplimiento pueden anular la autoridad para hacer funcionar el equipo.

Nota:

Todas las ilustraciones de este manual son sólo con fines explicativos.
Su aire acondicionado puede ser ligeramente diferente. Pero la forma actual prevalecerá.

CORRECTA ELIMINACIÓN DE LAS PILAS



Esta marca impresa en las pilas adjunto a su producto de aire acondicionado es una información para usos finales de acuerdo con la directiva de la UE 2013/56 / UE artículo 20 anexo II.

- Las pilas, al final de su vida útil, deben eliminarse por separado de los residuos domésticos. Por favor, deseche las pilas correctamente para lo cual es necesario la recolección de este tipo de desechos de manera separada para darle un tratamiento especial en su comunidad local o en un centro de reciclaje.



Climaproyectos
.com

Gracias por adquirir un producto MIDEA, nuestra empresa está comprometida en brindarle la mejor atención y el servicio que usted se merece. Por lo cual contamos con el soporte de una amplia red de Centros de Servicio. Si usted requiere de algún servicio, le pedimos se comunique por favor a nuestro Call Center al teléfono:

800 000 0808

Para el interior de la República, lada sin costo.

